

Afdeling Mobiliteit
Uitstroom Carrosserie
Specialisatie Schadeherstel
Opdracht vmbo sh 01

Het demonteren en monteren van portierbekleding.

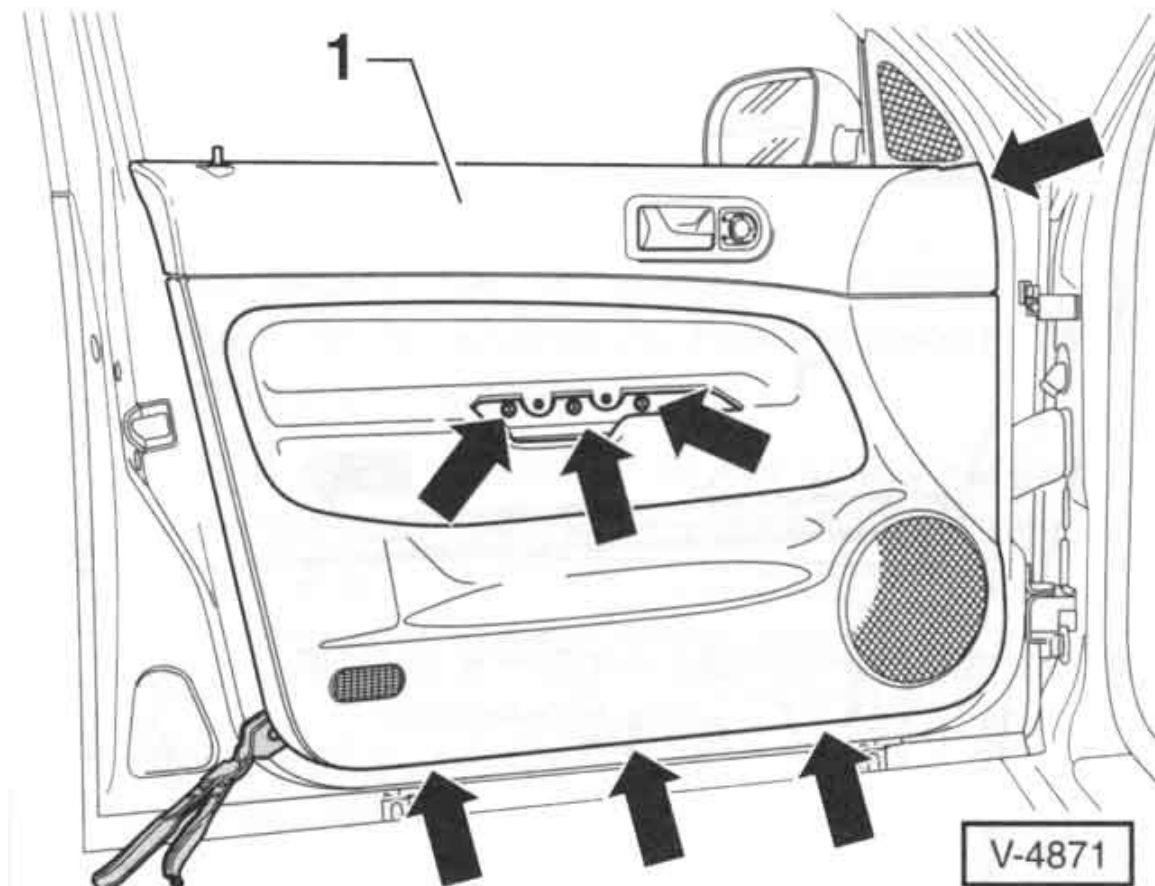

1. Stel je eens voor.....

Je moeder heeft via internet een mooie tweedehands auto op de kop getikt, maar de bekleding van het binnenportier is beschadigd. Als jij handig bent, heb je daar zo een mooie nieuwe bekleding ingezet. Dus jij stelt voor dat je dat klusje wel even gaat doen. Je vraagt aan je docent of je dit onder de voertuigtechniek les mag doen. De docent gaat akkoord en je mag de portierbekleding vervangen. Je moet voor je portfolio een aantal foto's maken van je werkzaamheden. Maar voor je mag beginnen moet je eerst de goede voorbereidingen doen.

2. Wat leer je in deze opdracht?

- Je leert wat je allemaal moet doen om een portierbekleding te demonteren en weer te monteren.
- Je leert uit welke delen een portier en de portierbekleding bestaat.
- Je leert in welke volgorde je alle delen moet demonteren en monteren.
- Je leert een keuze maken uit het juiste gereedschap en materialen.
- Je weet aan welke veiligheidsregels en procedures je je moet houden.
- En je hebt door deze opdracht een beter beeld gekregen van het beroep autoschadehersteller.

En je leert ook:

- Planmatig werken
- Samenwerken
- Gericht informatie zoeken
- Mondeling en schriftelijk communiceren
- Evalueren van je eigen functioneren

De opdrachten worden door de docent **beoordeeld**. Hij let daarbij op een **aantal competenties**. Deze competenties worden in het overzicht hieronder beschreven.

Competenties	Wat betekent dit? Wat moet je laten zien in de opdracht
Vakdeskundigheid toepassen	<ul style="list-style-type: none"> - Ik lees de opdracht en kan de opgedragen werkzaamheden onder begeleiding met succes uitvoeren - Ik kan daarbij het juiste gereedschap en materiaal kiezen - Ik let op veiligheidsregels en procedures
Planmatig werken	<ul style="list-style-type: none"> - Ik lees de opdracht en laat een eigen werkschema zien dat ik maak met behulp van voorbeelden van de docent
Samenwerken	<ul style="list-style-type: none"> - Ik overleg bij onduidelijkheid met mijn begeleider zodat de opdracht duidelijk is - Ik luister en overleg met anderen en kom met ideeën
Gericht informatie zoeken	<ul style="list-style-type: none"> - Ik lees de opdracht en kan zelf een informatievraag stellen - Ik zoek onder begeleiding informatie op in filmpjes en boeken - Ik vind alle informatie om de opdracht uit te voeren - Ik kan de informatie ordenen en de kern er uit halen
Mondeling en schriftelijk communiceren	<ul style="list-style-type: none"> - Ik breng tussentijds verslag uit aan mijn begeleider over de voortgang van de werkzaamheden

Competenties	Wat betekent dit? Wat moet je laten zien in de opdracht
Evalueren op eigen functioneren	<ul style="list-style-type: none"> - Ik controleer zelf eerst mijn eigen werk - Ik laat het werk door mijn docent controleren en leer van fouten en feedback - Ik kan samen met anderen oplossingen bedenken voor gemaakte fouten

De opdracht bestaat uit een aantal deeltaken. Voor de beoordeling is het belangrijk dat je **foto's** maakt van je **werkzaamheden** zodat iedereen kan zien welke stappen je gemaakt hebt.

Deeltaak 1 Voorbereiding

Het demonteren van portierbekleding vraagt van een autoschadehersteller steeds meer precisiewerk omdat de autotechniek steeds meer elektronica bevat. Een portier bestaat uit een aantal onderdelen: de grendelknop, de trekgreep van het portier, het bergvak of een luidspreker. De kans dat je iets beschadigd bij het demonteren of dat iets kapot gaat is heel groot. Je moet dus voorzichtig te werk gaan. Alle onderdelen zitten immers vast aan het portier of aan de bekleding. Je hebt speciaal gereedschap nodig om het te demonteren.

Deeltaak 2 Voorkennis: welke informatie heb je nodig?

Voordat je aan deze opdracht begint moet je wat voorkennis hebben. Bekijk daarom eerst de film "[SH 01: De- en monteren van een portierbekleding](#)" die bij deze opdracht hoort op de pc of de psp door op de semacode te richten.

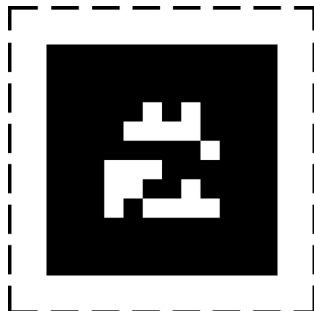

Vraag aan de docent een koptelefoon voor de PC of maak gebruik van een PSP. Bekijk het filmpje van de autoschadehersteller die de portierbekleding demonteert. Geef dan antwoord op de volgende vragen door het goede antwoord te omcirkelen.

Vragen naar aanleiding van de film:

1. Hoe voorkom je dat je losgedraaide plaat schroeven of bouten kwijtraakt?
 - a. met een plakbandje terug plaatsen
 - b. in een verzamelbakje doen
 - c. in een verzamelbakje doen en op het bakje schrijven waar het van is

2. Waar wordt het portier geplaatst als het van de auto afkomt en later weer moet worden gemonteerd?
 - a. in de auto
 - b. ergens in de hoek van de werkplaats waar het gevaar loopt om te beschadigen
 - c. op een plaats waar het niet kan beschadigen

3. Wat is de functie van de folie die achter de bekleding is geplaatst?
 - a. voorkomt dat regenwater naar binnen loopt.
 - b. haalt staal en bekleding van elkaar
 - c. voorkomt roestvorming

4. Hoe ga je te werk als je niet weet hoe portierbekleding vast zit?
 - a. in één harde snelle beweging trekken zodat de klemmen los gaan.
 - b. een schroevendraaier tussen bekleding en portier zetten en dan een hefboom maken.
 - c. eerst zoeken in de Focwa reparatietips of over dit merk en type auto iets over portierbekleding vermeld staat en vraag aan collega's. Als je het nu nog niet weet kan je een dealer raadplegen.

5. Wat moet je doen als bij het demonteren iets kapot gaat?
 - a. gelijk proberen te maken, dit hoeft niemand te weten.
 - b. gelijk dit melden bij je leidinggevende zodat het onderdeel gelijk besteld kan worden en de klant er niets van merkt.
 - c. niets doen, je zegt gewoon dat het al was of dat je van niets weet.

Laat voordat je doorgaat met de opdracht, de antwoorden aan de docent zien.

Deeltaak 3 Uitvoering

Vorbereiden

Let er op dat je alleen aan deze deeltaak begint aan het begin van een blokuur!!!!.

Je hebt nu een beeld wat er allemaal moet gebeuren om de bekleding te vervangen. Wat moet je allemaal doen om de bekleding te demonteren? Zet de werkzaamheden in een werkschema en probeer daarin een handige volgorde te bepalen.

Werkschema portierbekleding demonteren				
Stap	Werkzaamheden Wat?	Werkzaamheden Hoe?	Gereedschappen en benodigdheden	Materialen
Stap 1				
Stap 2				
Stap 3				
Stap 4				
Stap 5				
Stap 6				
Stap 7				

Bespreek je werkschema met de docent.

Werkschema

In de volgende figuur staat een voorbeeld afgebeeld van hoe de losse delen van de portierbekleding gemonteerd kunnen zitten. Houd er bij het uitbouwen van de diverse onderdelen rekening mee dat jouw portier anders kan zijn. De *onderdelen* in jouw portier kunnen er niet alleen anders uitzien maar ze kunnen ook *anders gemonteerd* zijn.

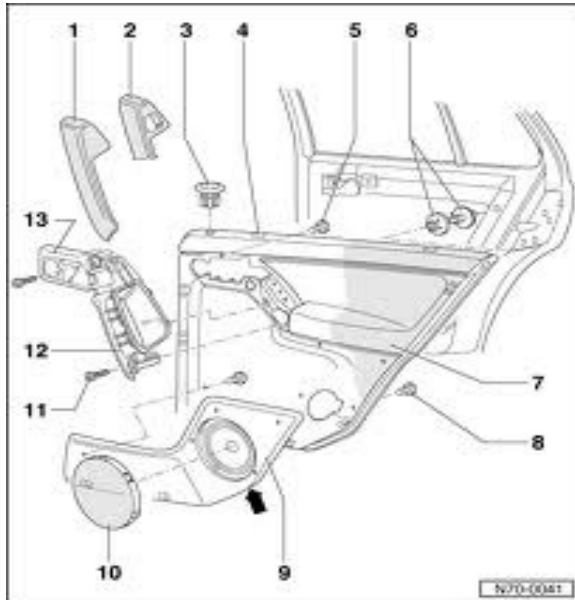

1. afdekkap handgreep (geklemd)
2. schakelaar ruitbediening
3. bedieningsknop vergrendeling
4. afdichtlijst bovenkant
5. aansluitpunt handgreep binnen.
6. openingen voor de en montage handgreep buiten.
7. portierbekleding
8. bekledingsschroef
9. luidsprekerbox
10. afdekkap luidsprekerbox
11. handgreepschroef
12. ontgrendelknop

Het juiste gereedschap kiezen

Maak een foto van je portier en van een aantal onderdelen. Onderzoek het portier op hoe de losse delen gemonteerd zitten en ga naar je docent en vraag om het juiste gereedschap. Afhankelijk van merk en model moet je een keuze maken uit bijvoorbeeld:

- Bekledingwipper / componentenwipper
- Raamslinger tang
- Pik-it set of horlogeschroevendraaier
- Torxschroevendraaiers
- Kruisschroevendraaiers

Zoek uit hoe de gereedschappen er uit zien, waar de gereedschappen voor dienen in een gereedschapscatalogus of op internet. Je kunt hiervoor naar deze site gaan:

www.stahlwille-online.de

Laat de docent zien welk gereedschap je hebt gekozen. Maak hier een foto van voor je portfolio.

Uitvoeren: aan de slag!

Stap 1: Bekijk eerst de film [SH01 Portierbekleding demonteren](#) nog een keer.

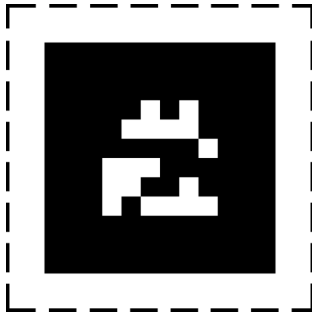

Stap 2. Leg de gereedschappen en spullen klaar en gebruik de juiste persoonlijke beschermingmiddelen.

Stap 3. Demonteer de bekleding zonder geweld te gebruiken. Bekijk de film [SH01: A. Portierbekleding](#). Hierin wordt uitgelegd hoe je de bekleding verwijdert en worden een aantal tips gegeven.

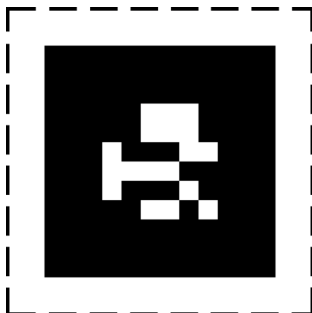

Zorg ervoor dat je de schroeven en andere materialen in een bakje doet zodat het niet kwijt raakt.

Stap 4: Verwijder de buitenspiegel
Als je niet weet hoe je de buitenspiegel moet verwijderen kun je de film [SH01 B: Buitenspiegels](#) bekijken.

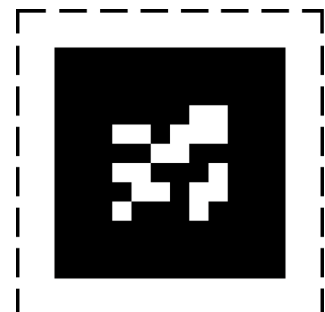

Vergeet niet om tussendoor een foto van het portier en de gedemonteerde delen te maken voor je port. Je mag zelf kiezen welke.

Stap 3. Verwijder nu de handgreep en het slot. Bekijk de film [SH01 C Handgreep](#) voor tips. Maak een foto voor je portfolio.

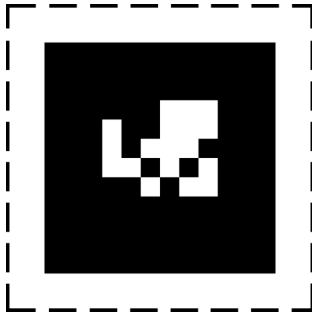

Handgreep verwijderen

Stap 4. Verwijder nu alle rubbers om de ruit. Doe dit voorzichtig, ze zijn zo krom of beschadigd. Bekijk eerst de film: [SH01 D Raammechanisme en slot](#) voor tips. Vergeet niet om een foto te maken voor je portfolio

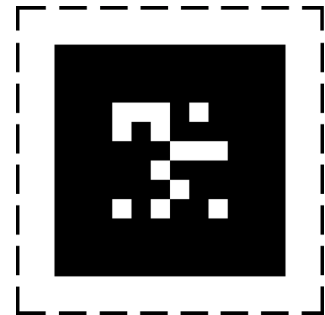

raammechanisme

Stap 4: Laat aan de docent zien dat de bekleding gedemonteerd is. Let op, het portier moet aan het eind van de les weer compleet zijn opgebouwd! Bekijk de film [SH01 E: Afronden werkzaamheden](#) voor tips

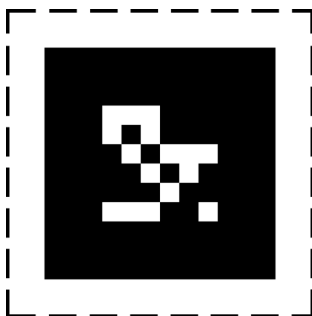

Tips:

- Alle boutjes, schroeven, moeren, klemmen en losse onderdelen moeten in een, liefst afsluitbare, bak bewaard worden.
- Bekijk eerst heel goed hoe iets vast zit voor je er aan trekt. Anders is de kans groot dat je het stuk maakt!
- Voorkom dat je ook maar iets beschadigd.
- Meld iedere beschadiging direct bij de docent zodat nieuwe klemmen of andere

onderdelen die beschadigd zijn vervangen kunnen worden.

- Kies een werkwijze waardoor je jezelf niet kunt vergissen op welke plaats een bepaalde schroef gezeten heeft.
- Bekleding is gevoelig voor drukbelasting waardoor gemakkelijk onherstelbare schade kan ontstaan. Houd hier rekening mee wanneer je bekledingstukken opbergt.
-

Afronden: opruimen

1. Berg al het gereedschap op.
2. Maak de portierbekleding en de ruit schoon.
3. Veeg je werkplek schoon.
4. Laat alles door de docent controleren.
5. Maak een foto van het eindresultaat.

Deeltaak 4 Reflectie

Je hebt nu de beroepstaak helemaal uitgevoerd. In de laatste deeltaak kijk je terug op de beroepstaak. Dat doe je door de reflectieopdracht uit te voeren. Deze kun je bij de docent halen. Het reflectieverslag en de foto's van je werkstuk kun je in je portfolio doen.

Deeltaak 5 Beoordeling

Je hebt kennis gemaakt met het werken in de carrosseriebranche. Je hebt een beroepstaak uitgevoerd en een verslag gemaakt en/of je werkstuk laten zien. Vraag nu aan de docent of hij je kan beoordelen.